

SIDE STEPS INSTALLATION MANUAL



For: Mitsubishi ASX (2010-2013-2015)

For: Mitsubishi ASX (2017-)

29.4005.1

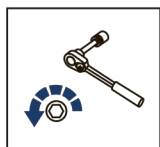

Regular fasteners

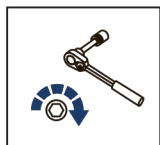

Regular fasteners



Screw a several turns



Loosen bolts

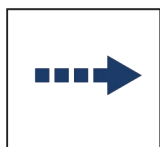

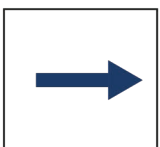

Movement Arrow







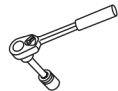



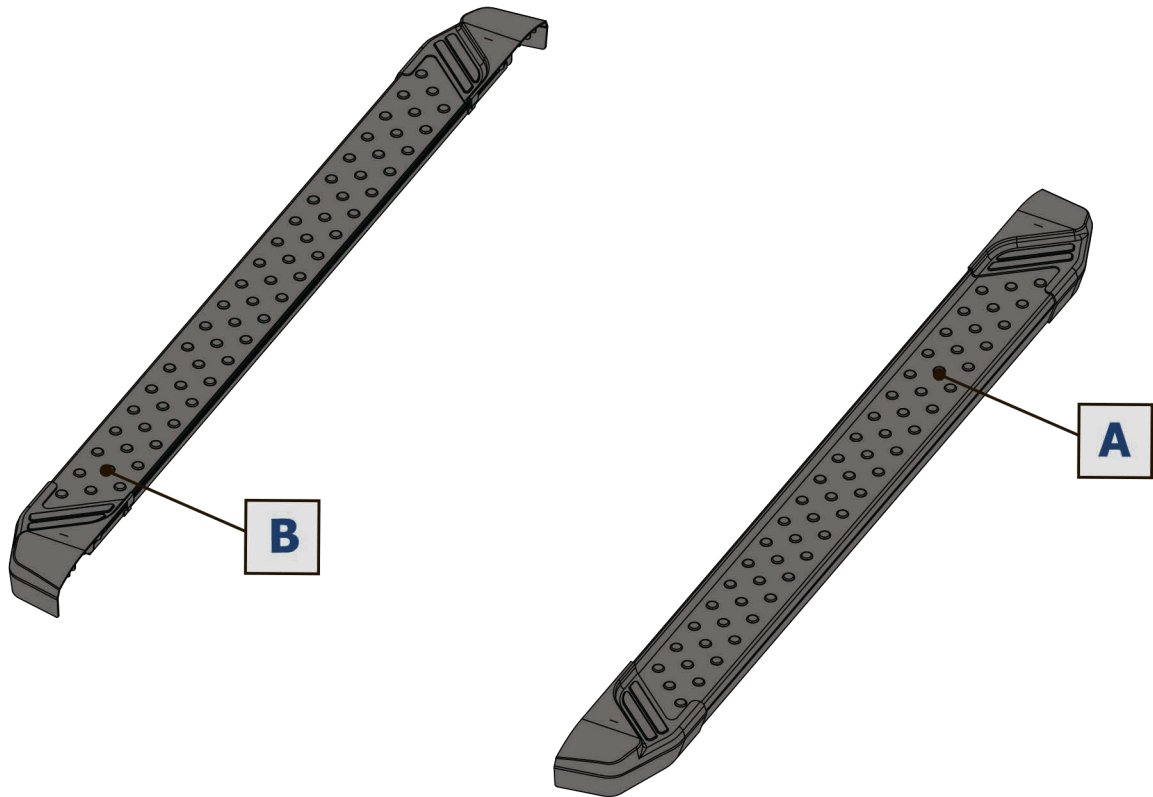

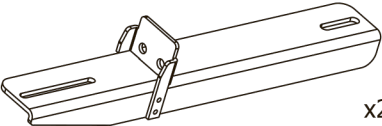
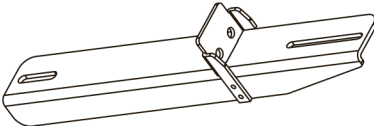
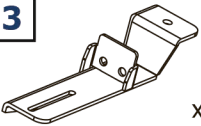
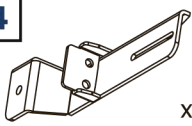
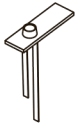
Location/Position Arrow

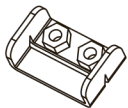
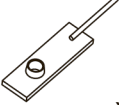

Screw Arrow

 <p>Ratchet</p>	 <p>S - 13; S - 17</p>	 <p>Office Knife</p>
--	---	---

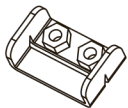
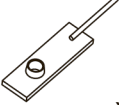

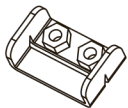
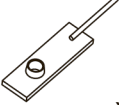
1  <p>x2</p>	2  <p>x2</p>	3  <p>x1</p>	4  <p>x1</p>				
5  <p>M10x65 x4</p>	6  <p>M10x35 x16</p>	7  <p>M8x35 x2</p>	8  <p>Ø10 x16</p>				
9  <p>Ø10 x16</p>	10  <p>Ø8 x2</p>	<table border="1"> <tr> <td data-bbox="70 1532 311 1666"> 11  <p>Ø8 x2</p> </td> <td data-bbox="311 1532 550 1666"> 12  <p>x6</p> </td> <td data-bbox="550 1532 791 1666"> 13  <p>M8 x2</p> </td> <td data-bbox="791 1532 1031 1666"> 14 <div style="border: 1px solid black; padding: 5px; display: inline-block;">KBA 31661</div> </td> </tr> </table>		11  <p>Ø8 x2</p>	12  <p>x6</p>	13  <p>M8 x2</p>	14 <div style="border: 1px solid black; padding: 5px; display: inline-block;">KBA 31661</div>
11  <p>Ø8 x2</p>	12  <p>x6</p>	13  <p>M8 x2</p>	14 <div style="border: 1px solid black; padding: 5px; display: inline-block;">KBA 31661</div>				

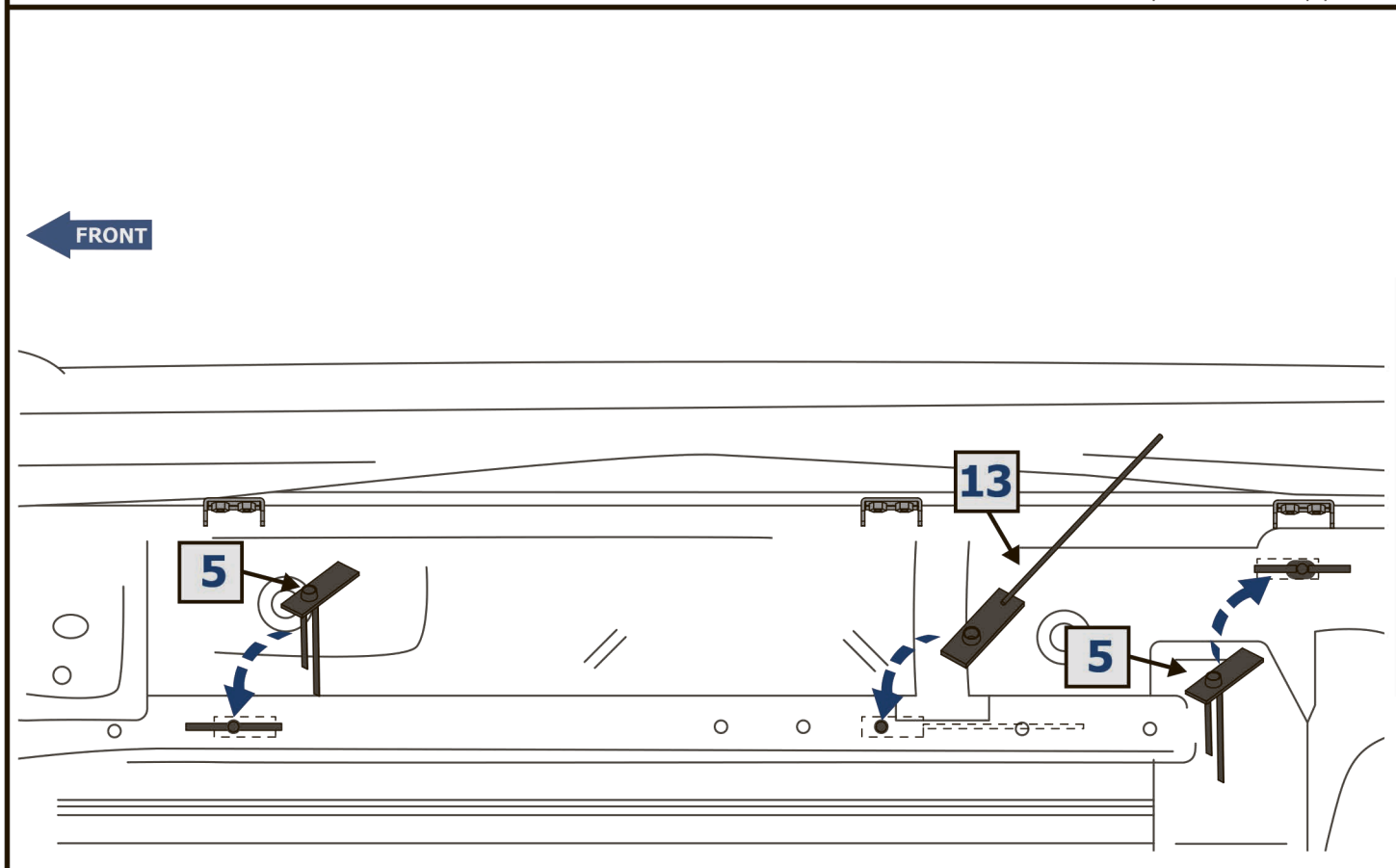
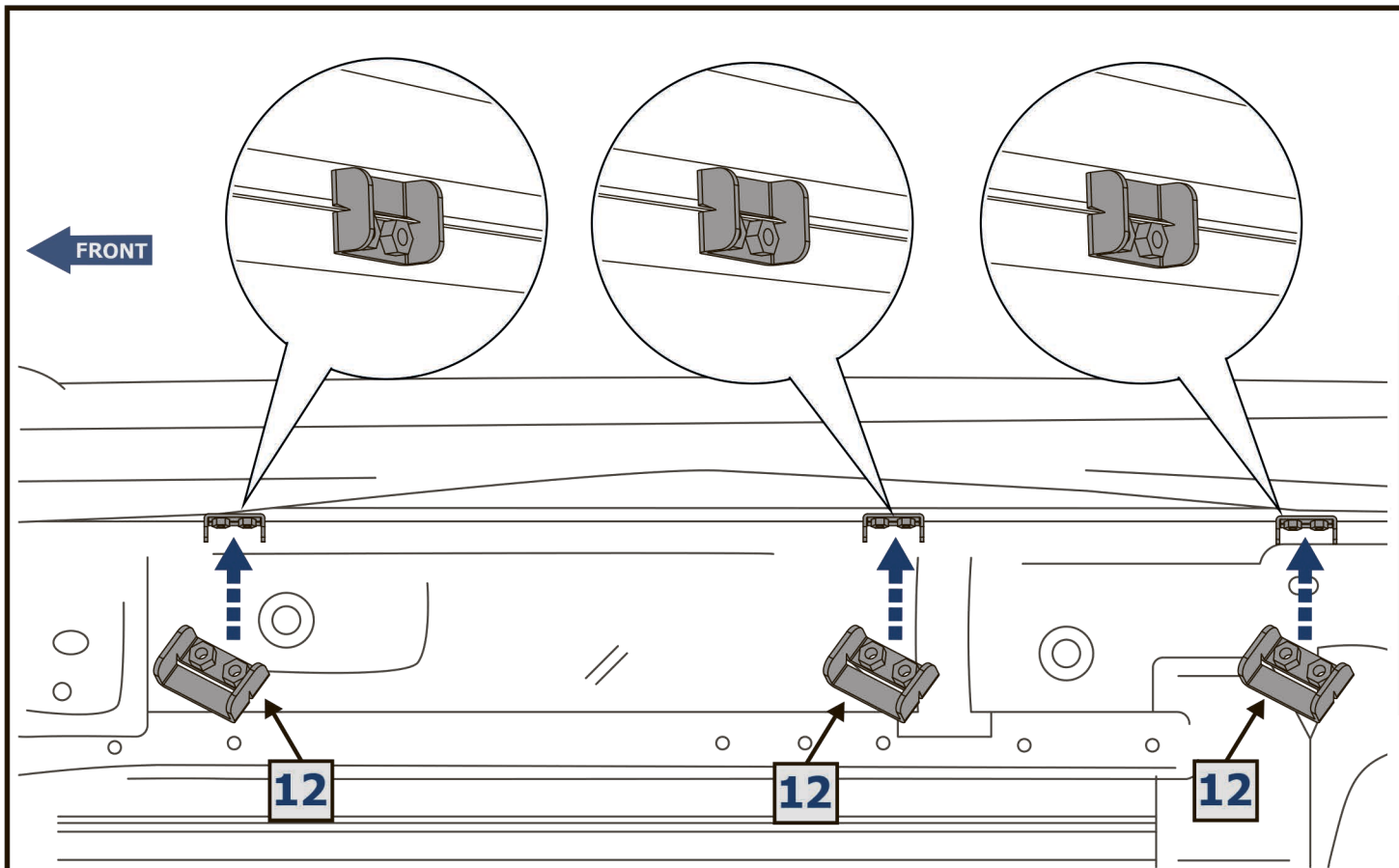

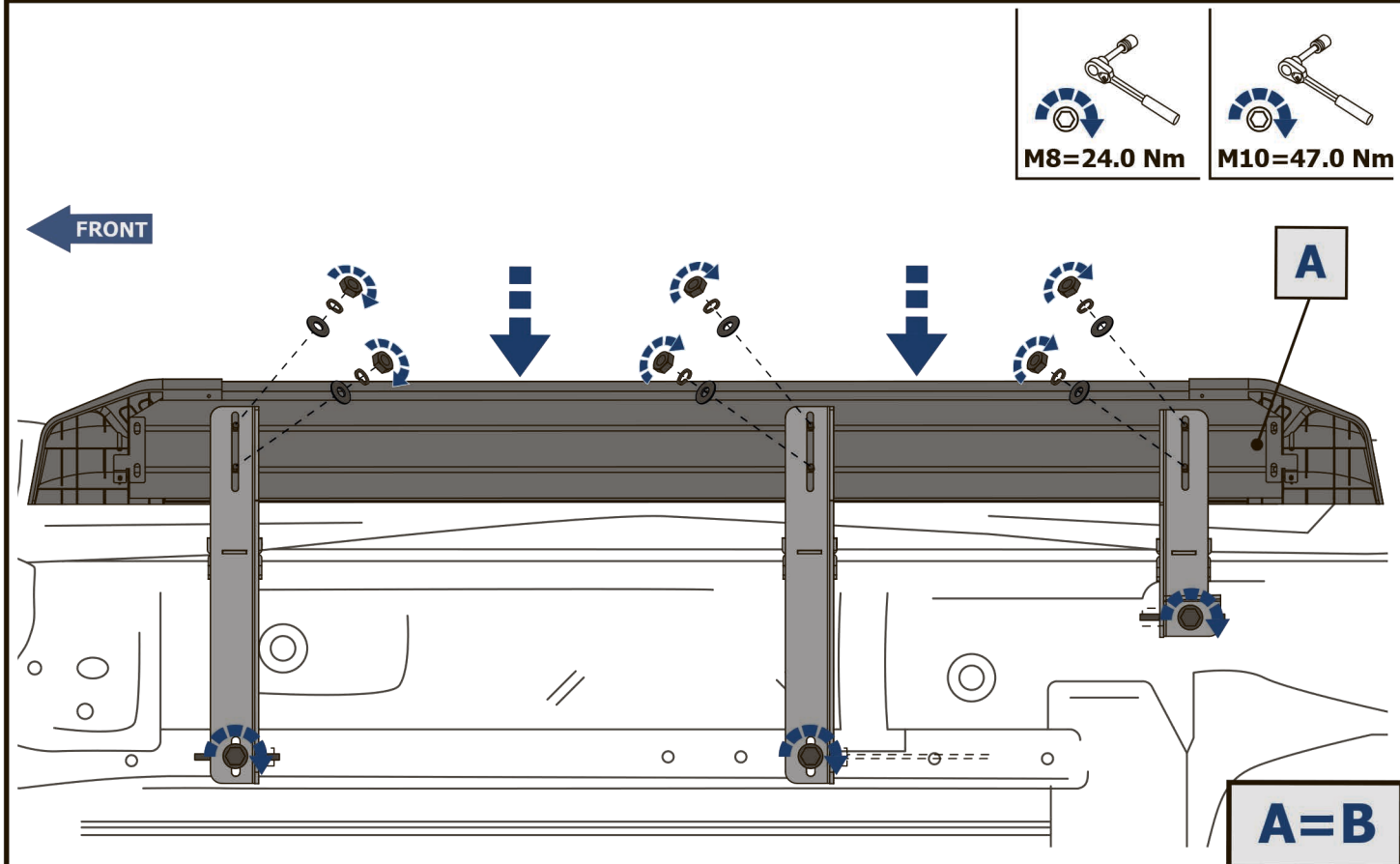
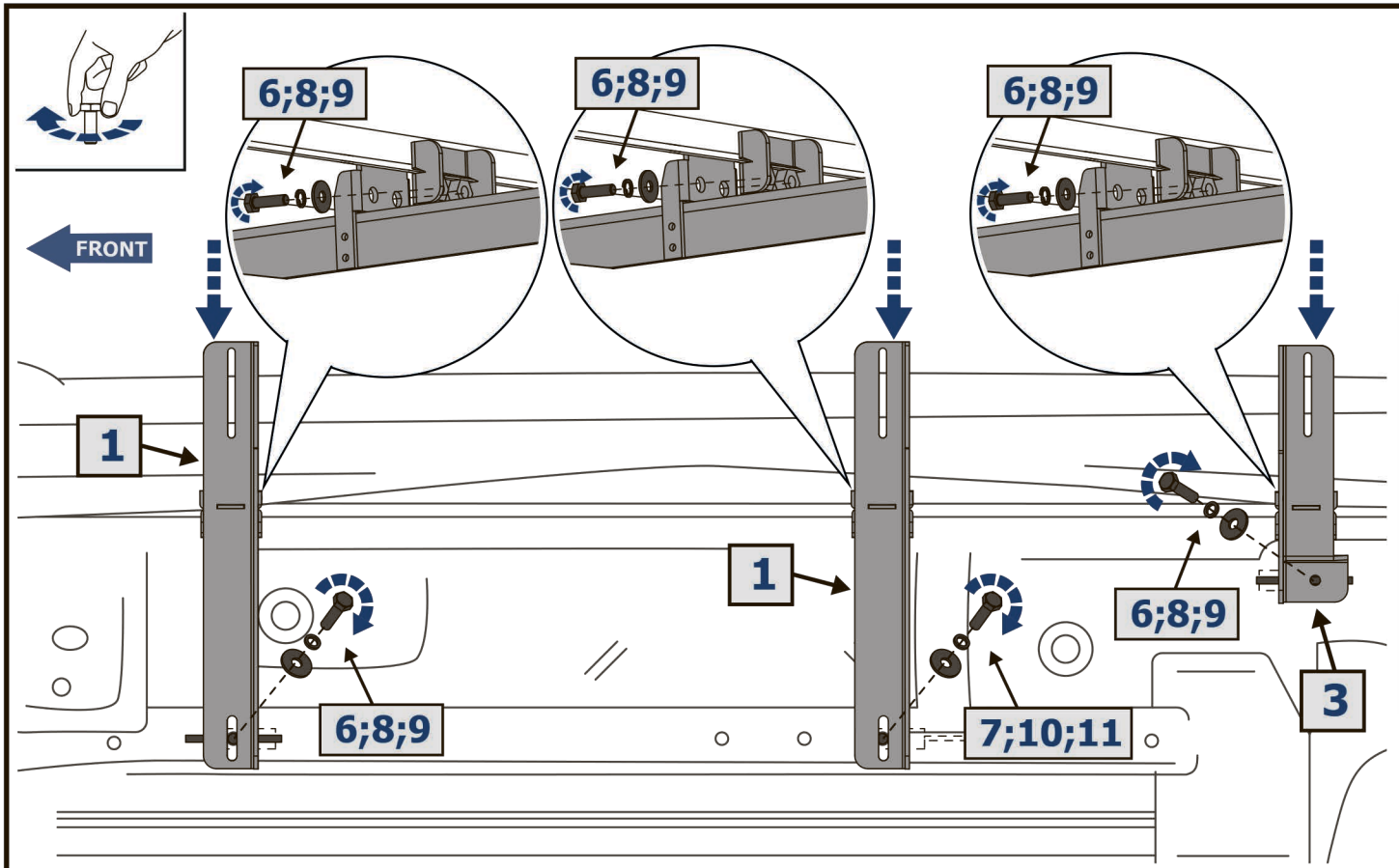

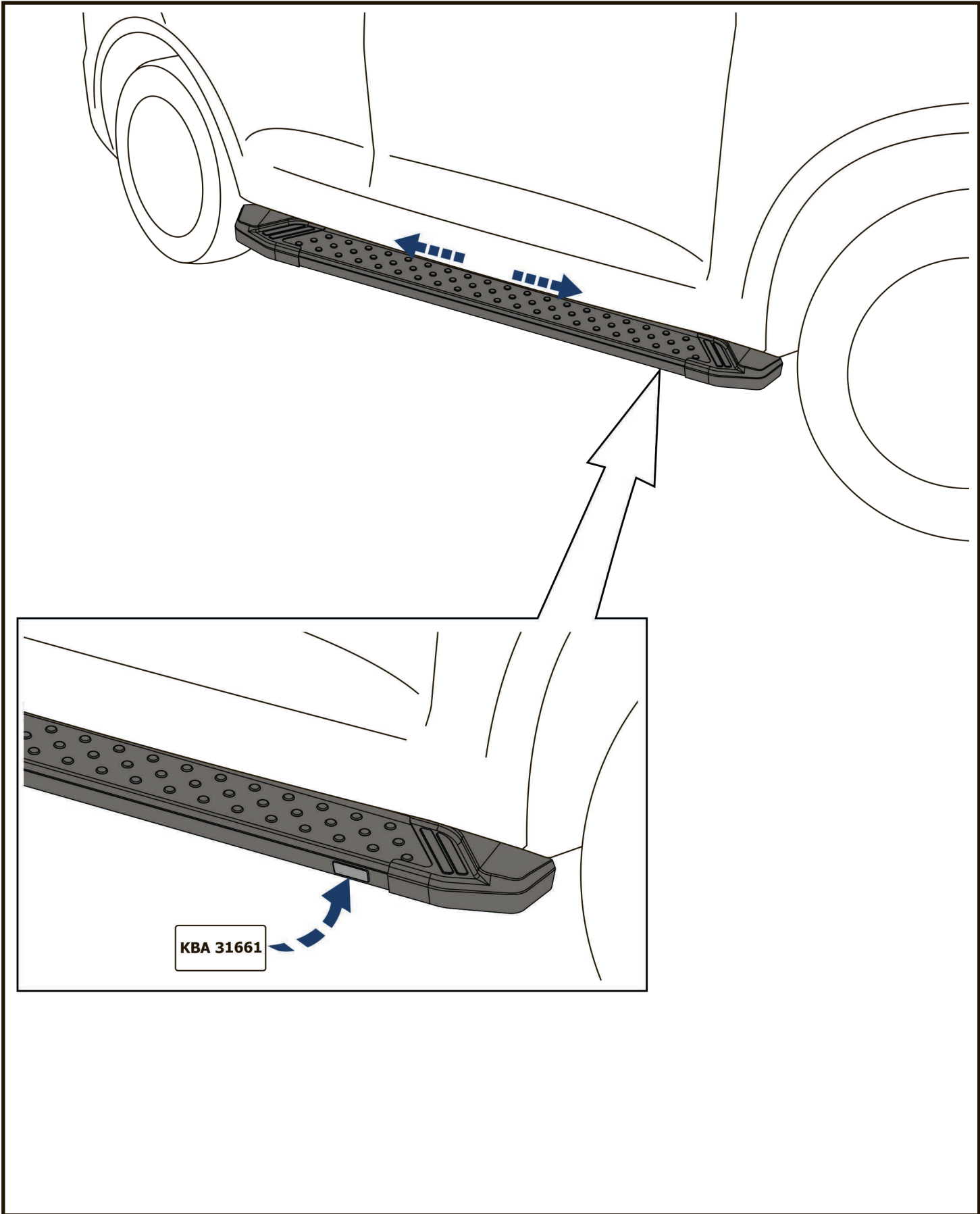



Kraftfahrt-Bundesamt

DE-24932 Flensburg

Allgemeine Betriebserlaubnis (ABE) National Type Approval

ausgestellt von:

Kraftfahrt-Bundesamt (KBA)

nach § 22 in Verbindung mit § 20 Straßenverkehrs-Zulassungs-Ordnung (StVZO)
für einen Typ des folgenden Genehmigungsobjektes

Trittbrett

issued by:

Kraftfahrt-Bundesamt (KBA)

according to § 22 and 20 Straßenverkehrs-Zulassungs-Ordnung (StVZO) for a type
of the following approval object

side steps

Genehmigungsnummer: **31661**
Approval number:

Erweiterung: --
Extension:

1. Genehmigungsinhaber:
Holder of the approval:
RIVAL Europe GmbH
DE-28790 Schwanewede
2. Gegebenenfalls Name und Anschrift des Bevollmächtigten:
If applicable, name and address of representative:
Entfällt
Not applicable
3. Typbezeichnung:
Type:
Side Steps 2



Kraftfahrt-Bundesamt

DE-24932 Flensburg

2

Genehmigungsnummer: **31661**

Approval number:

Erweiterung: --

Extension:

4. Aufgebrachte Kennzeichnungen:
Identification markings:
Hersteller oder Herstellerzeichen
Manufacturer or registered manufacturer's trademark

Typ und die Ausführung
Type and version

Genehmigungszeichen
Approval identification

5. Anbringungsstelle der Kennzeichnungen:
Position of the identification markings:
Siehe Punkt 1.6 des Prüfberichtes
See point 1.6. of the test report

6. Zuständiger Technischer Dienst:
Responsible Technical Service:
GTÜ Gesellschaft für Technische Überwachung mbH
DE-70567 Stuttgart

7. Datum des Prüfberichts des Technischen Dienstes:
Date of test report issued by the Technical Service:
01.04.2019

8. Nummer des Prüfberichts des Technischen Dienstes:
Number of test report issued by that Technical Service:
GTÜ StVZO22-18009.00

9. Verwendungsbereich:
Range of application:
Das Genehmigungsobjekt „Trittbrett“ darf nur zur Verwendung gemäß:
The use of the approval object „side steps“ is restricted to the application listed:

Punkt 3. des Prüfberichtes
Point 3. of the test report

unter den angegebenen Bedingungen an den dort aufgeführten bzw. beschriebenen Kraftfahrzeugen feilgeboten werden.
The offer for sale is only allowed on the listed vehicles under the specified conditions.



Kraftfahrt-Bundesamt

DE-24932 Flensburg

3

Genehmigungsnummer: **31661**

Approval number:

Erweiterung: --

Extension:

10. Bemerkungen:

Remarks:

**Es gelten die im o.g. Gutachten nebst Anlagen festgehaltenen Angaben.
The indications given in the above mentioned test report including its annexes shall apply.**

Die Anforderungen des Artikels 31, Absätze 5, 6, 8, 9 und 12 der Richtlinie 2007/46/EG - Verkauf und Inbetriebnahme von Teilen oder Ausrüstungen, von denen ein erhebliches Risiko für das einwandfreie Funktionieren wesentlicher Systeme ausgehen kann - sind sinngemäß erfüllt.

The requirements of Article 31, paragraphs 5, 6, 8, 9 and 12 of directive 2007/46/EC - Sale and entry into service of parts or equipment which are capable of posing a significant risk to the correct functioning of essential systems - are met.

11. Änderungsabnahme gemäß § 19 (3) StVZO:

Acceptance test of the modification as per § 19 (3) StVZO:

Nicht notwendig

Not required

12. Die Genehmigung wird **erteilt**

Approval is **granted**

13. Grund (Gründe) für die Erweiterung der Genehmigung (falls zutreffend):

Reason(s) for the extension (if applicable):

Entfällt

Not applicable

14. Ort: **DE-24932 Flensburg**

Place:

15. Datum: **23.04.2019**

Date:

16. Unterschrift: **Im Auftrag**

Signature:

Stephan Marxsen





Kraftfahrt-Bundesamt

DE-24932 Flensburg

4

Genehmigungsnummer: **31661**

Approval number:

Erweiterung: --

Extension:

17. Beigefügt ist eine Liste der Genehmigungsunterlagen, die bei der zuständigen Genehmigungsbehörde hinterlegt sind und von denen eine Kopie auf Anfrage erhältlich ist.
Annexed is a list of documents making up the approval file, deposited with the competent authority which granted approval, a copy can be obtained on request.

Anlagen:

Enclosures:

Gemäß Inhaltsverzeichnis

According to index



Kraftfahrt-Bundesamt

DE-24932 Flensburg

Inhaltsverzeichnis zu den Beschreibungsunterlagen Index to the information package

Nummer der Genehmigung: **31661**
Approval No.

Erweiterung Nr.: --
Extension No.:

Ausgabedatum: **23.04.2019**
Date of issue:

letztes Änderungsdatum: --
last date of amendment:

Nebenbestimmungen und Rechtsbehelfsbelehrung
Collateral clauses and instruction on right to appeal

Prüfbericht(e) Nr.:
Test report(s) No.:
GTÜ StVZO22-18009.00

Datum:
Date
01.04.2019

Beschreibungsbogen Nr.:
Information document No.:
Entfällt
Not applicable

Datum:
Date

Liste der Änderungen:
List of modifications:
Entfällt
Not applicable

Datum:
Date



Kraftfahrt-Bundesamt

DE-24932 Flensburg

Nummer der Genehmigung: **31661**

- Anlage -

Nebenbestimmungen und Rechtsbehelfsbelehrung

Nebenbestimmungen

Jede Einrichtung, die dem genehmigten Typ entspricht, ist gemäß der angewendeten Vorschrift zu kennzeichnen.

Das Genehmigungszeichen lautet wie folgt:

KBA 31661

Die Einzelerzeugnisse der reihenweisen Fertigung müssen mit den Genehmigungsunterlagen genau übereinstimmen. Änderungen an den Einzelerzeugnissen sind nur mit ausdrücklicher Zustimmung des Kraftfahrt-Bundesamtes gestattet.

Änderungen der Firmenbezeichnung, der Anschrift und der Fertigungsstätten sowie eines bei der Erteilung der Genehmigung benannten Zustellungsbevollmächtigten oder bevollmächtigten Vertreters sind dem Kraftfahrt-Bundesamt unverzüglich mitzuteilen.

Verstöße gegen diese Bestimmungen können zum Widerruf der Genehmigung führen und können überdies strafrechtlich verfolgt werden.

Die Genehmigung erlischt, wenn sie zurückgegeben oder entzogen wird, oder der genehmigte Typ den Rechtsvorschriften nicht mehr entspricht. Der Widerruf kann ausgesprochen werden, wenn die für die Erteilung und den Bestand der Genehmigung geforderten Voraussetzungen nicht mehr bestehen, wenn der Genehmigungsinhaber gegen die mit der Genehmigung verbundenen Pflichten - auch soweit sie sich aus den zu dieser Genehmigung zugeordneten besonderen Auflagen ergeben - verstößt oder wenn sich herausstellt, dass der genehmigte Typ den Erfordernissen der Verkehrssicherheit oder des Umweltschutzes nicht entspricht.

Das Kraftfahrt-Bundesamt kann jederzeit die ordnungsgemäße Ausübung der durch diese Genehmigung verliehenen Befugnisse, insbesondere die genehmigungsgerechte Fertigung sowie die Maßnahmen zur Übereinstimmung der Produktion, nachprüfen. Es kann zu diesem Zweck Proben entnehmen oder entnehmen lassen. Dem Kraftfahrt-Bundesamt und/oder seinen Beauftragten ist ungehinderter Zutritt zu Produktions- und Lagerstätten zu gewähren.

Die mit der Erteilung der Genehmigung verliehenen Befugnisse sind nicht übertragbar. Schutzrechte Dritter werden durch diese Genehmigung nicht berührt.

Rechtsbehelfsbelehrung

Gegen diese Genehmigung kann innerhalb eines Monats nach Bekanntgabe Widerspruch erhoben werden. Der Widerspruch ist beim **Kraftfahrt-Bundesamt, Fördestraße 16, DE-24944 Flensburg**, schriftlich oder zur Niederschrift einzulegen.



Kraftfahrt-Bundesamt

DE-24932 Flensburg

2

Approval No.: **31661**

- Attachment -

Collateral clauses and instruction on right to appeal

Collateral clauses

All equipment which corresponds to the approved type is to be identified according to the applied regulation.

The approval identification is as follows: - see German version -

The individual production of serial fabrication must be in exact accordance with the approval documents. Changes in the individual production are only allowed with express consent of the Kraftfahrt-Bundesamt.

Changes in the name of the company, the address and the manufacturing plant as well as one of the parties given the authority to delivery or authorised representative named when the approval was granted is to be immediately disclosed to the Kraftfahrt-Bundesamt.

Breach of this regulation can lead to recall of the approval and moreover can be legally prosecuted.

The approval expires if it is returned or withdrawn or if the type approved no longer complies with the legal requirements. The revocation can be made if the demanded requirements for issuance and the continuance of the approval no longer exist, if the holder of the approval violates the duties involved in the approval, also to the extent that they result from the assigned conditions to this approval, or if it is determined that the approved type does not comply with the requirements of traffic safety or environmental protection.

The Kraftfahrt-Bundesamt may check the proper exercise of the conferred authority taken from this approval at any time. In particular this means the compliant production as well as the measures for conformity of production. For this purpose samples can be taken or have taken. The employees or the representatives of the Kraftfahrt-Bundesamt may get unhindered access to the production and storage facilities.

The conferred authority contained with issuance of this approval is not transferable. Trade mark rights of third parties are not affected with this approval.

Instruction on right to appeal

This approval can be appealed within one month after notification. The appeal is to be filed in writing or as a transcript at the **Kraftfahrt-Bundesamt, Fördestraße 16, DE-24944 Flensburg.**

zur Erteilung einer ABE nach § 22 StVZO für Trittbretter

Fahrzeugteilart : Trittbretter
Typ : Side Steps 2
Antragsteller : RIVAL Europe GmbH

1. Allgemeines

- 1.1. Hersteller : RIVAL Europe GmbH
Schützenplatz 14a
DE – 28790 Schwanewede
- 
- 1.2. Antragsteller : siehe Ziff. 1.1.
- 1.3. Teileart : Trittbretter
- 1.4. Teiletyp : Side Steps 2
- 1.5. Handelsbezeichnung : Side Steps
- 1.6. Weitere Ausführungsmerkmale : 2.A***ALB/ALP
Aluminiumprofile, schwarz (ALB), ww. poliert (ALP) nach innen abgewinkelt und mit profilierter Kunststoffauflage, Maße: L=1600-1930mm, s. Anlagen C*, Spalte 6, B=150mm, H=68mm
- 2.D***AL
Aluminiumprofile mit profilierter Aluminium-/Kunststoffauflage und abgewinkelten Kunststoffecken, Maße: L=1600-1930mm, s. Anlagen C*, Spalte 6, B=153mm, H=78mm
- 2.F***AL/ALB
Aluminiumprofile mit profilierter Aluminiumauflage natur (AL), ww. schwarz (ALB) und abgewinkelten Kunststoffecken, Maße: L=1600-1930mm, s. Anlagen C*, Spalte 6, B=153mm, H=78mm
- siehe hierzu auch Punkt 2.2.1 und Anlage A
- 1.7. Genehmigungsnummer : KBA *****
- 1.8. Kennzeichnung : nach Einbau sichtbar:
RIVAL
Typ + Ausführung (s. 1.6)
KBA *****
- Anbringungsort des Typzeichens : Fahrerseite unten, vordere Hälfte
- 1.9. Grund des Nachtrags : -

zur Erteilung einer ABE nach § 22 StVZO für Trittbretter

Fahrzeugteilart : Trittbretter
Typ : Side Steps 2
Antragsteller : RIVAL Europe GmbH

2. Technische Angaben

2.1. Beschreibung der Umrüstung

Die Trittbretter werden mit Verbindungs-Halterahmen und Haltern am Fahrzeugrahmen gem. beigefügter Montageanleitung (s. Beispiel in Anlage B) verschraubt. Zuordnung der Befestigungselemente zu den Fahrzeugen sowie Maße und Gewichte der Varianten s. Anlagen C*.

2.2. Beschreibung der Bauteile

2.2.1 Trittbretter

Material	:	Aluminiumprofile mit Kunststoffummantelungen aus HDPE (Polyethylen), die teilweise auch die Endkappen bilden; Halterahmen aus Stahl
Ausführungen	:	5, s. Beispielfotos in der Anlage A
weitere Angaben	:	Die Trittbretter werden als Bausatz mit allen Befestigungsteilen und der entsprechenden Montageanleitung geliefert.
	:	
Kennzeichnung	:	s. 1.8
Art	:	geklebtes Typenschild (nicht zerstörungsfrei abzulösen)
Ort	:	Unterseite, hinten links
Weitere Angaben	:	keine

3. Verwendungsbereich (siehe Anl. C*)

Die Anbauteile können, unter Beachtung der in den Anlagen C* Hinweise, an den darin aufgeführten Fahrzeugen montiert werden.

Dies gilt auch für Fahrzeuge desselben Fahrzeug-Typs mit fortgeschriebenen Nachträgen bzw. Erweiterungen der Typgenehmigung sowie für Fahrzeuge, die nach dem Stufengenehmigungsverfahren zugelassen wurden, soweit diese Fahrzeuge in allen Bereichen, die für den Anbau der Teile wesentlich sind, technisch identisch sind mit Fahrzeugen, die gemäß der in den Anlagen C* genannten Genehmigungen gefertigt worden sind. Gilt auch für Fahrzeuge, die mit EBE zugelassen wurden und technisch mit ABE-Fahrzeugen identisch sind.

zur Erteilung einer ABE nach § 22 StVZO für Trittbretter

Fahrzeugteilart : Trittbretter
Typ : Side Steps 2
Antragsteller : RIVAL Europe GmbH

4. Durchgeführte Prüfungen und Prüfergebnisse

Die repräsentativen Versuchsfahrzeuge wurden einer eingehenden Begutachtung unterzogen. Anbauprüfungen wurden durchgeführt. Dabei wurde die jeweiligen Bausätze entsprechend dem VdTÜV-Merkblatt 744 „Prüfung von äußeren Fahrzeugteilen an Kraftfahrzeugen der Klassen M1 und N1 in der Fassung 07/2012, unter Berücksichtigung der Anforderungen der ECE-R 26 geprüft. Alle Bausätze genügen den darin aufgeführten Anforderungen.

Des Weiteren wurde festgestellt, dass der zusätzliche Anbau keinen Einfluss auf die Nutzbarkeit der Wagenheberaufnahmen oder die Bodenfreiheit hat. Die Fahrzeugbreite erhöht sich geringfügig, bleibt dabei jedoch innerhalb der Außenumrisse der Seitenspiegel (s. Anlagen C*, Spalten 7), weitere Abmessungen des Fahrzeugs bleiben gegenüber dem Serienzustand unverändert. Die Gewichtserhöhung durch den Anbau der Teile kann im Rahmen der Ausstattungstoleranzen vernachlässigt werden, Angaben hierzu finden sich ebenfalls in den Anlagen C*.

Materialeigenschaften

Die Anbauteile sind aus rostfreiem Material hergestellt, wie unter 2.1.ff näher beschrieben. Die Kantenradien sind in den gem. ECE-R 26 und VD-TÜV-Merkblatt 744 relevanten Bereichen alle > 2,5 mm. Kunststoffenden und Einsätze sind aus splittersicheren PE-Materialien i, Spritzgussverfahren hergestellt.

Befestigung am Fahrzeug

Erfolgt die Befestigung am Fahrzeug gemäß Anbauanleitung ist diese sicher und dauerhaft.

5. Abnahme des Anbaus

Die zur Prüfung vorgestellten Bauteile des Antragstellers entsprechen den vorstehenden Angaben.

Die im Verwendungsbereich unter C* aufgeführten Fahrzeugtypen entsprechen nach dem Einbau der Fahrzeugteile den heute gültigen Vorschriften der StVZO sowie den hierzu vom Bundesminister für Verkehr erlassenen, heute gültigen Anweisungen und Richtlinien.

Eine Prüfung des Anbaus der Fahrzeugteile und die Überprüfung der vorgeschlagenen Auflagen durch einen amtlich anerkannten Sachverständigen oder Prüfer für den Kfz-Verkehr oder einen Prüferingenieur einer Überwachungsorganisation wird bei eindeutiger Zuordnung des Fahrzeugs durch Nennung des Fahrzeugtyps **und** EG-Typgenehmigung gemäß Abschnitt 3 und den mitgeltenden fahrzeugspezifischen Anlagen C* nicht für erforderlich gehalten.

Eine Änderung der Angaben in den Zulassungsbescheinigungen bzw. Fahrzeugpapieren wird nicht für erforderlich gehalten.

zur Erteilung einer ABE nach § 22 StVZO für Trittbretter

Fahrzeugteilart : Trittbretter
Typ : Side Steps 2
Antragsteller : RIVAL Europe GmbH

6. Anlagen (jeweils 1 Seite, wenn unten nicht anders angegeben)

Stand

A	Fotoblatt	August 2018
B	Montageanleitung (auszugsweise am Beispiel des Skoda Kodiaq, passende ist vom Hersteller stets in gut lesbarer Form mitzuliefern)	Juli 2018

Verwendungsbereiche (fehlende Nummern derzeit nicht vergeben)

C2	AUDI	August 2018
C4	CHEVROLET	August 2018
C6	CITROEN	August 2018
C7	DACIA	August 2018
C9	FORD	August 2018
C10	HONDA	August 2018
C11	HYUNDAI	August 2018
C12	ISUZU	August 2018
C14	JAGUAR	August 2018
C15	JEEP	August 2018
C16	KIA	August 2018
C17	LADA	August 2018
C18	LAND ROVER	August 2018
C20	MAZDA	August 2018
C22	MITSUBISHI	August 2018
C24	NISSAN	August 2018
C25	OPEL	August 2018
C26	PEUGEOT	August 2018
C27	RENAULT	August 2018
C29	SKODA	August 2018
C30	SUBARU	August 2018
C31	SUZUKI	August 2018
C33	TOYOTA	August 2018
C34	VOLKSWAGEN - VW	August 2018
C35	VOLVO	August 2018

D	Deckblatt zur Anlage mit allen Zeichnungen	April 2019
---	--	------------

zur Erteilung einer ABE nach § 22 StVZO für Trittbretter

Fahrzeugteilart : Trittbretter
Typ : Side Steps 2
Antragsteller : RIVAL Europe GmbH

7. Schlussbestätigung

Es wird bescheinigt, dass die im Verwendungsbereich beschriebenen Fahrzeuge nach Anbau und bei sachgerechter Verwendung des Musterbauteils, unter Beachtung der in der Montageanleitung beschriebenen Randbedingungen zu Einsatzzweck und/oder Anbau, soweit den Vorschriften der StVZO in der heute gültigen Fassung entsprechen.

Stuttgart, 01.04.2019

Technischerdienst@gtue.de
Tel.: 0711-97676 510
Fax.: 0711-97676 519

Dipl.-Ing. R. Rittel



zur Erteilung einer ABE nach § 22 StVZO für Trittbretter

Fahrzeugteilart : Trittbretter
Typ : Side Steps 2
Antragsteller : RIVAL Europe GmbH

Anlage A

Fotoblatt



2.A***ALB



2.A***ALP



2.D***AL



2.F***AL



2.F***ALB

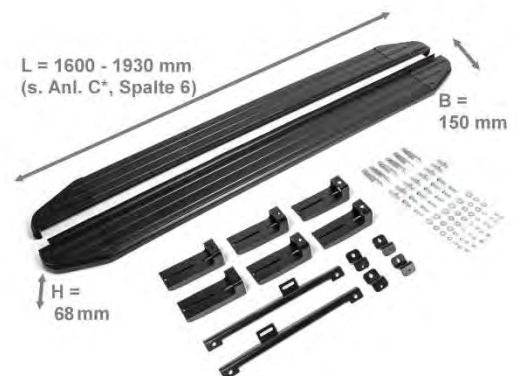

Beispiel für Bausatz (2.A***ALB + Montage-
material für Skoda Kodiaq,
ab Mj.'17)

zur Erteilung einer ABE nach § 22 StVZO für Trittbretter

Fahrzeugteilart : Trittbretter
 Typ : Side Steps 2
 Antragsteller : RIVAL Europe GmbH

mitsubishi

Anlage C22

Angaben zum Verwendungsbereich				Angaben zum Zubehörbauteil			
Typ(en)	Handelsbezeichnung(en)	ABE- bzw. EG-Genehmigungsnummer(n)	Auflagen und/oder Hinweise	Anbausatz (Teilenummer)	Bauteillänge [mm]	Fahrzeugbreite [mm]	Gewicht [Kg]
GA0	ASX	e1*2007/46*0368*..	2010-2015 2017-	29.4005.1	1730	90	18,00
GK0	Eclipse Cross	e1*2007/46*1796*..	2017-	29.4007.1	1730	100	24,60
KAOT	L200	L716 e1*2007/46*0473*..	2006-2015	29.4003.1	1730	50	18,70
CW0	Outlander	e1*2007/46*0406*..	2007-2012	29.4005.1	1730	80	18,00
			2012-2015		1730	70	18,00
V80	Pajero IV	e1*2001/116*0385*..	2006-2014	29.4002.1	1730	110	18,60
K90	Pajero Sport	e1*2001/116*0109*..	2008-2016 (Widerspruch)	29.4003.1	1730	100	18,70

§ 22 31661